

SUJUNGIMO DĖŽUČIŲ MONTAVIMO REKOMENDACIJOS

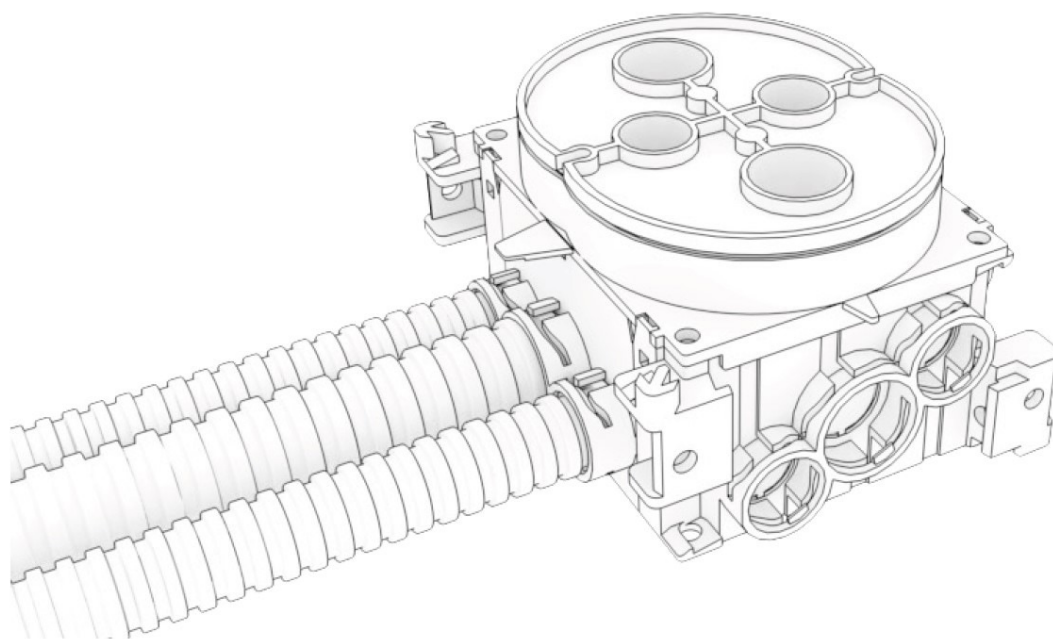

Pipelife Eesti AS Vilniaus fil.
Žalgirio 90, A korpusas,
LT-09303, Vilnius

Tel.: +370 5 2306600
El.p.: pip_lt_info@pipelife.com
www.pipelife.lt

PIPELIFE 
always part of your life

ĮĖJIMAI IR IŠĖJIMAI

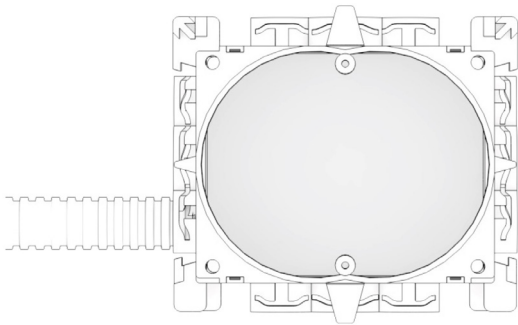

Šoninėse dėžutės sienelėse suformuotos angos gofruotiems vamzdžiams. Lygiasienius vamzdžius rekomenduojame klijuoti.

- 2 vnt. Ø16 mm
- 1 vnt. Ø20 mm

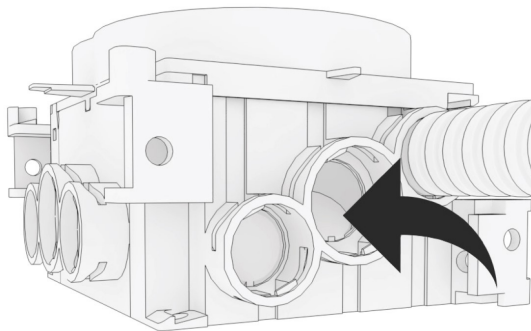

Angose esančias skritulio formos apsaugines plokšteles atsuktuvu įstumkite į vidų.

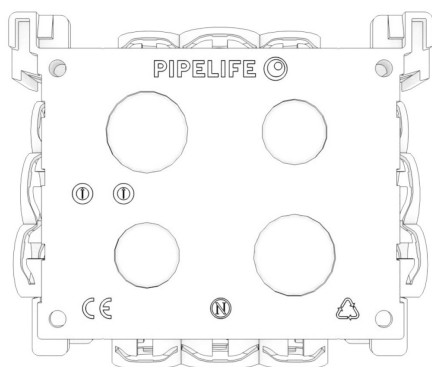

Dėžutės nugarėlėje esančias angas išpjaukite. Šios jungtys yra be fiksatorių, todėl vamzdžius fiksuokite kitais būdais, pavyzdžiui, movomis su užraktu.

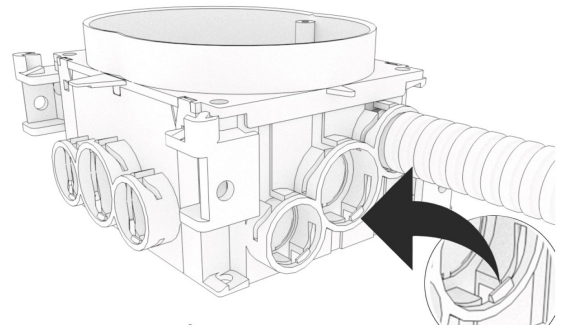

Kad gofruotas vamzdis tvirtai laikytųsi, bent du jo griovelius įstumkite už fiksavimo kabliukų.

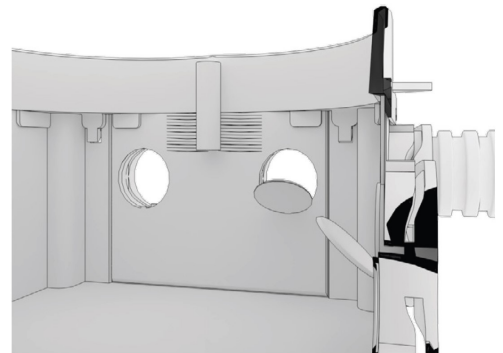

Apsaugines plokšteles galite palikti dėžutės viduje - nesusidarys bereikalingos plastiko atliekos.

Pipelife Eesti AS Vilniaus fil.
Žalgirio 90, A korpusas,
LT-09303, Vilnius

Tel.: +370 5 2306600
El.p.: pip_lt_info@pipelife.com
www.pipelife.lt

PIPELIFE 
always part of your life

TVIRTINIMAS

VARŽTAIS

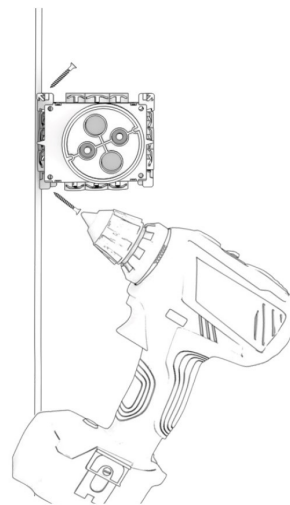
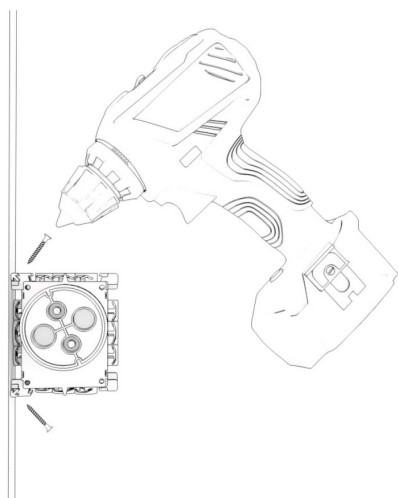

TVIRTINIMO PLOKŠTELE

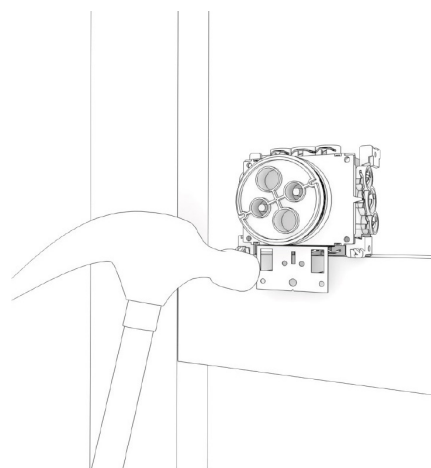
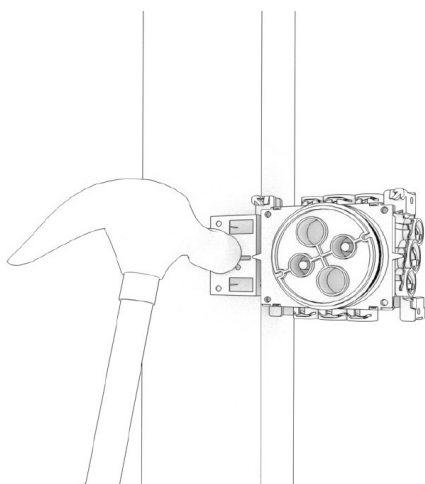

TVIRTINIMO PLOKŠTELE IR VARŽTAIS

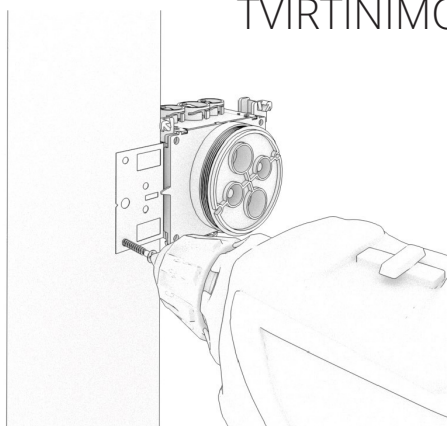

Pipelife Eesti AS Vilniaus fil.
Žalgirio 90, A korpusas,
LT-09303, Vilnius

Tel.: +370 5 2306600
El.p.: pip_lt_info@pipelife.com
www.pipelife.lt

PIPELIFE 
always part of your life

DĖŽUČIŲ JUNGIMAS

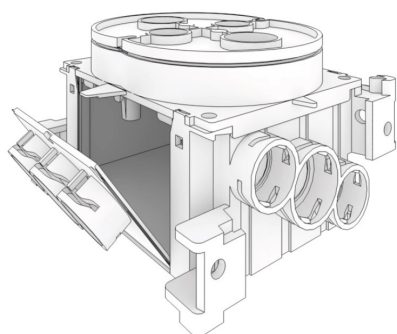

1 žingsnis: pažymėtose vietose peiliu išpjaukite šoninės sienelės šonines kraštines.

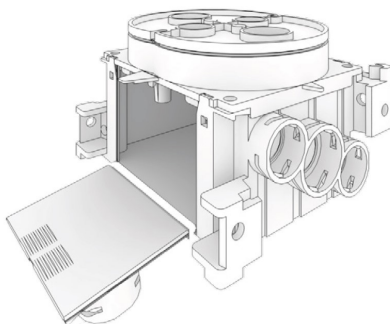

2 žingsnis: nuleiskite sienelę.

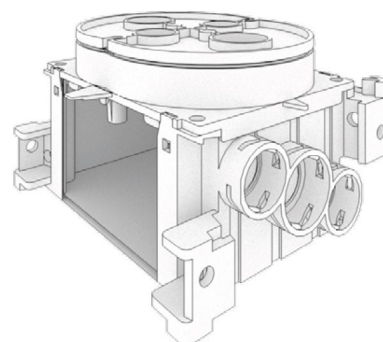

3 žingsnis: nupjaukite sienelės apatinę kraštinę.

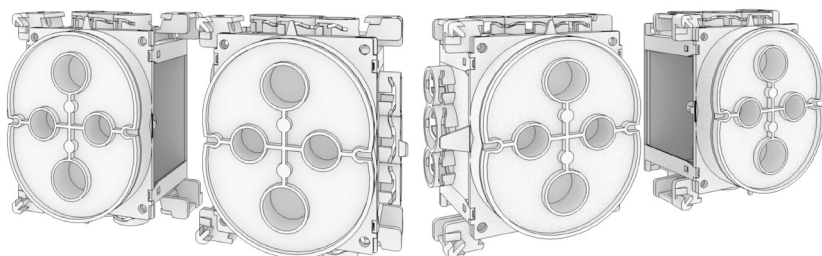

4 žingsnis: prieš nupjaudami antros dėžutės sienelę, įsitinkinkite, kad pjaunate tą, kurią reikia - sujungtų dėžučių viduje pertvarų neturi būti, o visos išorinės sienelės turi likti uždaros.

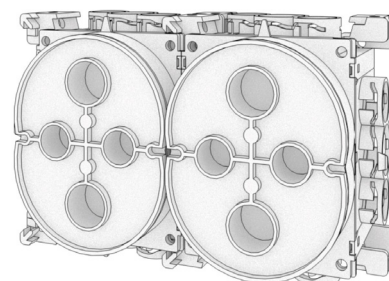

5 žingsnis: suglauskite ir paspauskite dėžutes, kad tvirtai susijungtų.

DĖŽUČIŲ ATSKYRIMAS

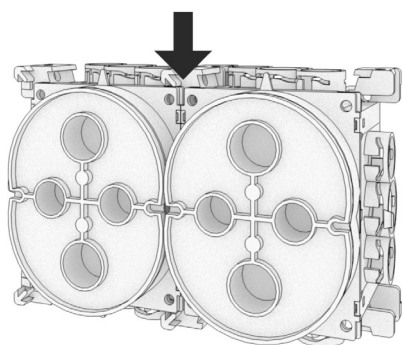

1 žingsnis: dėžučių korpusuose rodyklėmis pažymėtus taškus atskirkite pirmiausia.

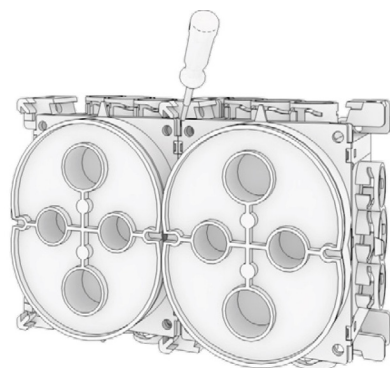

2 žingsnis: į prie rodyklių esančius tarpus įkiškite plokščią atsuktuvą ir nestipriai pasukite - dėžučių priekis prasiskirs.

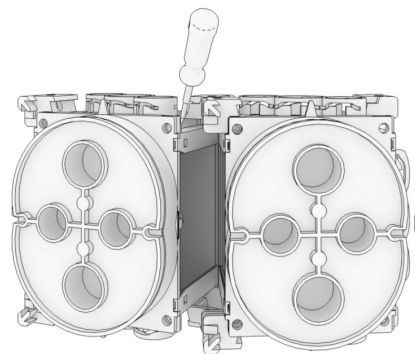

3 žingsnis: atskirkite dėžutes.

Pipelife Eesti AS Vilniaus fil.
Žalgirio 90, A korpusas,
LT-09303, Vilnius

Tel.: +370 5 2306600
El.p.: pip_lt_info@pipelife.com
www.pipelife.lt

PIPELIFE 
always part of your life

DĖŽUČIŲ ANGŲ UŽDARYMAS

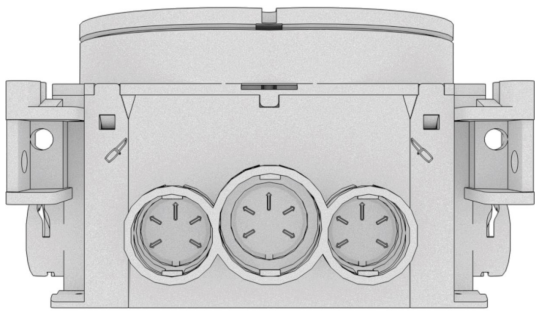

1 žingsnis: prireikus laikinai užsandarinti vamzdžių prijungimo angą, iš dėžutės dangtelio išspjaukite aklę (Ø16 mm ir Ø20 mm).



2 žingsnis: peiliu išspjaukite sandarinimui reikalingas dalis.

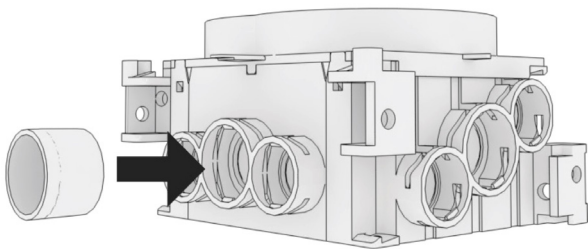

3 žingsnis: įstatykite aklę.

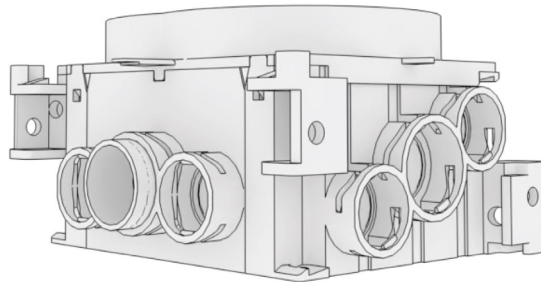

Pastaba: šios aklės skirtos tik laikinam naudojimui - apsaugai nuo dulkių, dažų ir pan. statybų metu.

Pipelife Eesti AS Vilniaus fil.
Žalgirio 90, A korpusas,
LT-09303, Vilnius

Tel.: +370 5 2306600
El.p.: pip_lt_info@pipelife.com
www.pipelife.lt

PIPELIFE 
always part of your life

GYLIO REGULIAVIMAS

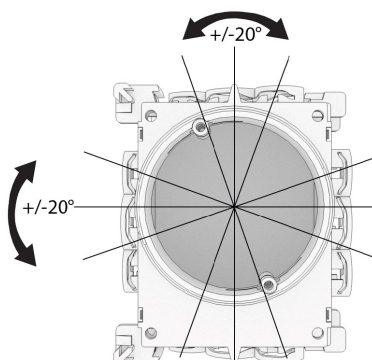

Gylio reguliavimo žiedo aukštis užfiksuojamas užveržiant varžtus. Jei varžtus užveršite vietose be sriegio, aukščio reguliavimo žiedą galėsite pasukti +/- 20°.

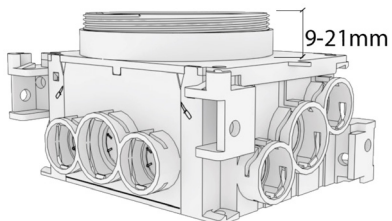

Vienos vietos dėžutės gylis reguliuojasi 9–21 mm. Rekomenduojame sureguliuoti taip, kad žiedas šiek tiek išsikištų iš užbaigtos sienos.

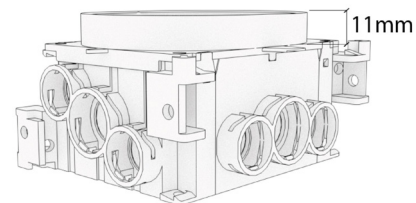

1 ½ dėžutės gylis fiksuotas, žiedas yra 11 mm aukščio.

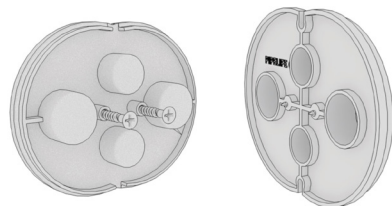

1 ½ dėžučių dangteliais sienoje galite pažymėti gręžimo vietą.

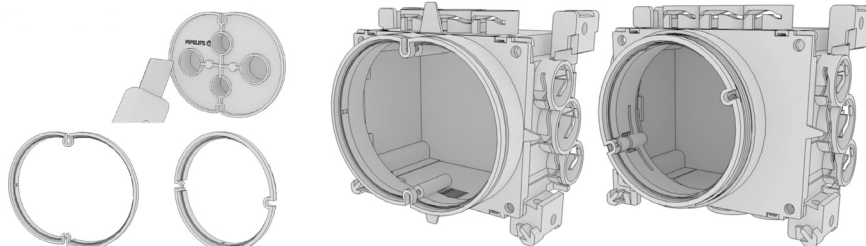

Jei reikia, iš dėžučių dangtelių galite išsipjauti papildomus paaukštinimo žiedus.

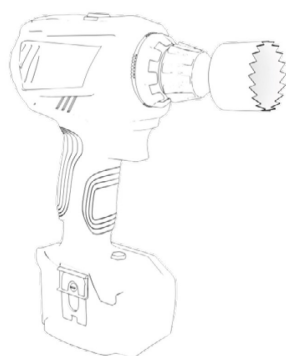

Gręžimui naudokite Ø73 mm frezą.

Pipelife Eesti AS Vilniaus fil.
Žalgirio 90, A korpusas,
LT-09303, Vilnius

Tel.: +370 5 2306600
El.p.: pip_lt_info@pipelife.com
www.pipelife.lt

PIPELIFE 
always part of your life